





ДЕКЛАРАЦИЯ О СООТВЕТСТВИИ ЕС



ДЛЯ МАШИНЫ

Компания ООО «METAL-FACH»
ул. Кресова, 62
16-100 СОКУЛКА

являющаяся производителем изделия,

удостоверяет с полной ответственностью, что машина:

НАВОЗОРАЗБРАСЫВАТЕЛЬ

тип/модель: N267-

заводской номер:

год выпуска:

к которой относится настоящая декларация, соответствует требованиям:
-Директивы 2006/42/ЕС ЕВРОПЕЙСКОГО ПАРЛАМЕНТА И СОВЕТА от 17 мая 2006
года о машинах, а также Распоряжения Министра Экономики от 21 октября 2008 г.
об основных требованиях для машин (Закон, вестник № 199, поз. 1228);
Для оценки соответствия применялись следующие унифицированные нормы:

PN-EN 690+A1:2009	PN-EN ISO4254-1:2009
PN-EN ISO 4254-1: 2009/AC:2010	PN-EN ISO 12100:2011
PN-EN ISO 13857:2010	PN-ISO 11684:1998

-а также норм: PN-ISO 3600:1998, PN-ISO 11684:1998 и Распоряжения министра инфра-
структуры от 31.12.2002 г. о технических условиях транспортных средств и их необходи-
мом оснащении (Закон, вестник за 2003 г. № 32 поз. 262 с последующими изменениями)

Отчет с испытаний безопасности №: MF/4/2012

Ответственный за техническую документацию: технический отдел Metal-Fach

Настоящая декларация о соответствии ЕС утрачивает силу в случае вве-
дения изменений или модернизации изделия пользователем без согласия
производителя.

Сокулка

Председатель Правления
Яцек Марек Кухаревич

Благодарим вас за покупку нашего навозоразбрасывателя N267, предназначенного для эффективной работы.

Данное руководство по эксплуатации позволит вам в полной мере использовать преимущества навозоразбрасывателя и одновременно оптимизировать процесс разбрасывания навоза.

Руководство содержит подробное оглавление, а затем описание, помогающее идентифицировать и изучить машину.

Информация о безопасности и комфорте работы, описание агрегатирования с трактором, эксплуатации, технического обслуживания и условий хранения, находится на следующих страницах руководства.

Бумажный каталог запчастей Вы можете приобрести у авторизованных дистрибьюторов в торговых точках или непосредственно у производителя.

Руководство по эксплуатации содержит основную информацию об изделии. Уровень отделки и комплектации изделия может незначительно отличаться от представленного в руководстве.

Производитель сохраняет за собой право вводить изменения в конструкцию без предварительного предупреждения.

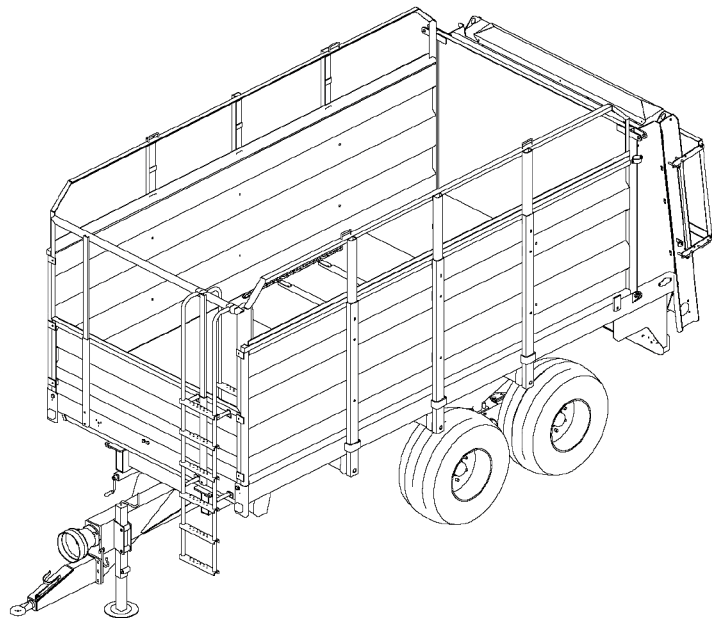

ВАЖНО

Актуальные руководства по эксплуатации и каталоги запчастей размещены на веб-сайте.
<http://www.metalfach.com.pl/ru/materialy-do-pobrania.html>

ОГЛАВЛЕНИЕ

1.	ИДЕНТИФИКАЦИЯ НАВОЗОРАЗБРАСЫВАТЕЛЯ, ОБЩИЕ ПРАВИЛА ТЕХНИКИ БЕЗОПАСНОСТИ	5
1.1.	ИДЕНТИФИКАЦИЯ НАВОЗОРАЗБРАСЫВАТЕЛЯ	5
1.2.	СТРОЕНИЕ РАЗБРАСЫВАТЕЛЯ	6
1.2.1.	ЭЛЕКТРИЧЕСКАЯ СИСТЕМА (СВЕТОВОЙ И ПРЕДУПРЕДИТЕЛЬНОЙ СИГНАЛИЗАЦИИ)	7
1.2.2.	ГИДРАВЛИЧЕСКИЙ ПРИВОД НАПОЛЬНОГО ТРАНСПОРТЕРА	7
1.2.3.	РАСТРЯСЫВАЮЩИЙ АДАПТЕР	8
1.2.4.	ТОРМОЗНАЯ СИСТЕМА	9
1.3.	ХАРАКТЕРИСТИКИ РАЗБРАСЫВАТЕЛЯ	10
1.4.	РАЗМЕРЫ РАЗБРАСЫВАТЕЛЯ	13
1.5.	РАСПОЛОЖЕНИЕ ПИКТОГРАММ	14
1.6.	ПРЕДУПРЕЖДАЮЩИЕ СИМВОЛЫ	17
1.7.	ОБЩИЕ ПРАВИЛА БЕЗОПАСНОСТИ	18
2.	ВЗАИМОДЕЙСТВИЕ С ПРИВОДОМ	21
2.1.	АГРЕГАЦИЯ РАЗБРАСЫВАТЕЛЯ С ТРАКТОРОМ.	21
2.2.	ОТСОЕДИНЕНИЕ НАВОЗОРАЗБРАСЫВАТЕЛЯ ОТ ТРАКТОРА	21
3.	ПЕРВЫЙ ЗАПУСК	22
4.	ЭЛЕМЕНТЫ ТЕКУЩЕЙ РЕГУЛИРОВКИ	22
4.1.	РЕГУЛИРОВКА НАТЯЖЕНИЯ ЦЕПЕЙ ТРАНСПОРТЕРА	22
4.2.	РЕГУЛИРОВКА ЗАЗОРОВ ПОДШИПНИКОВ ХОДОВЫХ КОЛЁС	23
4.3.	РЕГУЛИРОВКА СТОЯНОЧНОГО ТОРМОЗА	23
4.4.	РЕГУЛИРОВКА РАБОЧЕГО ТОРМОЗА	23
5.	РАБОТА РАЗБРАСЫВАТЕЛЯ	24
5.1.	ПРИВОД АДАПТЕРА	24
5.2.	ЗАГРУЗКА И РАЗГРУЗКА	24
5.3.	ГИДРАВЛИЧЕСКАЯ СИСТЕМА	25

6.	ПЕРИОДИЧЕСКИЕ ТЕХОСМОТРЫ	25
6.1.	СМАЗКА	25
7.	АВТОРИЗОВАННЫЙ СЕРВИСНЫЙ ЦЕНТР	26
7.1.	ГАРАНТИЙНОЕ СЕРВИСНОЕ ОБСЛУЖИВАНИЕ	26
7.2.	ТЕКУЩЕЕ СЕРВИСНОЕ ОБСЛУЖИВАНИЕ	26
7.3.	ЗАКАЗ ЗАПЧАСТЕЙ	26
8.	ТРАНСПОРТИРОВКА РАЗБРАСЫВАТЕЛЯ	27
8.1.	ПЕРЕВОЗКА ГРУЗА	27
9.	ДЕМОНТАЖ, УТИЛИЗАЦИЯ И ЗАЩИТА ОКРУЖАЮЩЕЙ СРЕДЫ:	27
10.	ОСТАТОЧНЫЙ РИСК	28
11.	УСЛОВИЯ ГАРАНТИИ	29
12.	ГАРАНТИЙНЫЙ ТАЛОН	30

1. ИДЕНТИФИКАЦИЯ НАВОЗОРАЗБРАСЫВАТЕЛЯ, ОБЩИЕ ПРАВИЛА ТЕХНИКИ БЕЗОПАСНОСТИ

1.1. ИДЕНТИФИКАЦИЯ НАВОЗОРАЗБРАСЫВАТЕЛЯ

Идентификационные данные навозоразбрасывателя находятся на заводском щитке, расположенном на передней поперечной балке рамы шасси прицепа. Серийный номер навозоразбрасывателя выбит на заводском щитке и под заводским щитком на раме машины.

<p>METAL - FACH Sp. z o.o. ul. Kresowa 62 16-100 Sokółka, Poland tel. +48(085)711 98 40 www.metalfach.com.pl</p>				
Typ/Wariant	N267	Masa własna	<input type="text"/>	kg
Data prod.	20			
Nr fabr.	<input type="text"/>	KJ	<input type="text"/>	KJ
Nr świadectwa homologacji	<input type="text"/>			
Dopuszczalna masa całkowita	<input type="text"/>			kg
Dopuszczalne obciążenie osi	<input type="text"/>			KN



Рис. 1. Место крепления заводского щитка на машине

В случае продажи машины другому пользователю следует в обязательном порядке передать ему руководство по эксплуатации. Рекомендуется, чтобы поставщик навозоразбрасывателя сохранил подписанную покупателем квитанцию о получении руководства по эксплуатации, переданного вместе с машиной новому пользователю.

Пользователь должен внимательно ознакомиться с руководством по эксплуатации.

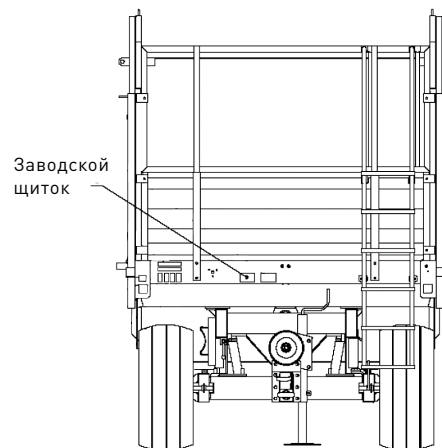

ОСТОРОЖНО!

Запрещается выезжать на дороги общего пользования и работать с навозоразбрасывателем без заводского щитка или с неразборчивым заводским щитком.

РУКОВОДСТВО ПО ЭКСПЛУАТАЦИИ ЯВЛЯЕТСЯ НЕОТЪЕМЛЕМОЙ ЧАСТЬЮ СТАНДАРТНОЙ КОМПЛЕКТАЦИИ НАВОЗОРАЗБРАСЫВАТЕЛЯ.



ВАЖНО

При покупке следует проверить соответствие заводского номера на заводском щитке машины с номером, вписанным в руководстве по эксплуатации и гарантийном талоне.

1.2. СТРОЕНИЕ РАЗБРАСЫВАТЕЛЯ

В состав конструкции навозоразбрасывателя входит грузовой кузов с вертикальными боковыми стенками, оснащенный передвижающимся напольным цепным транспортером. Кузов сзади закрыт передвижной задней стенкой, имеющей снизу резиновые уплотнители. Стенка располагается на направляющих и перемещается или фиксируется при помощи гидроцилиндров. В задней части кузова расположен горизонтальный вал, приводящий в движение транспортер с находящимися на нем цепными колёсами, который приводится в движение с помощью гидравлического двигателя через редукционную передачу. В конце грузового кузова находится адаптер, разбрасывающий навоз, состоящий из 4 вертикальных шнеков с привинченными измельчающими ножами.

Загрузка разбрасывателя должна проходить равномерно, для обеспечения оптимального разбрасывания. Высота загрузки не может превышать высоты просвета разбрасывающего адаптера. Во избежание повреждений необходимо обратить внимание, чтобы в навозе не было крупных предметов типа камней и т.п.

Перед началом разбрасывания следует снять сеточную защиту разбрасывающих валиков, а также проверить, установлена ли на передней стенке сеточная защита, предохраняющая оператора от травм вследствие выпадающих элементов, напр. камней.



Во время работы разбрасывателя никто не может находиться на машине или в зоне ее работы.

ОСТОРОЖНО!

Чтобы получить равномерное разбрасывание навоза необходимо последовательно, еще во время простоя машины, увеличить до максимум обороты ВОМ до 540 об/мин и включить сеточный пол. Так долго разбрасывать навоз во время простоя, пока в разбрасывающие шнеки не будет подано достаточное количество навоза. Только тогда следует включить

соответствующую скорость и начать работу. Чтобы получить оптимальное разбрасывание, следует поддерживать обороты ВОМ на уровне 540 об/мин. Толщину разбрасывания можно регулировать при помощи скорости перемещения пола и степени загрузки разбрасывателя. При развороте на поле следует отключить ВОМ, что защищает шарнирный вал ШТВ и обеспечивает равномерное разбрасывание массы по полю. Если во время процесса разбрасывания навоза, в результате срабатывания перегрузки включится защита от перегрузки и будут срезаны срезные болты вала ШТВ, следует их заменить новыми срезными болтами. Перед началом замены следует безоговорочно выключить ВОМ и двигатель трактора! Самой частой причиной срезания срезных болтов является блокировка разбрасывающего адаптера камнями или другими посторонними предметами.



Рис. 2. Устройство разбрасывателя. 1-зацеп, 2-опора, 3-нижняя рама, 4-ходовое колесо, 5-тандем, 6-адаптер, 7-приводной механизм адаптера, 8-шарнирный вал адаптера, 9-защита шарнира, 10-верхняя рама, 11-задняя защита, 12-стойка, 13-борт, 14-задняя задвижка, 15-передняя сетка, 16-наружная лестница, 17-внутренняя лестница.

1.2.1. ЭЛЕКТРИЧЕСКАЯ СИСТЕМА (СВЕТОВОЙ И ПРЕДУПРЕДИТЕЛЬНОЙ СИГНАЛИЗАЦИИ)

Разбрасыватель оснащен 12 В электропроводкой, питаемой от трактора. Каждый раз перед выездом на дорогу общего пользования следует проверить исправность осветительной системы. Эта система питает два передних габаритных огня, а также задние фары и габаритные фонари.

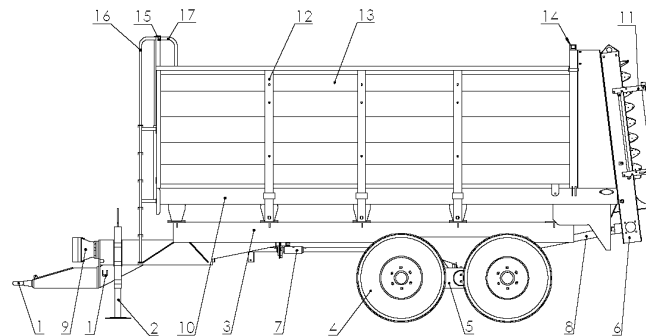

Рис. 3 Схема электрической проводки разбрасывателя
1 - вилка 7-ми-контактная, 3 - фонарь комбинированный задний правый, 4 - фонарь комбинированный задний левый, 5 - лампочки огней направления езды, 6 - лампочки задних габаритных огней, 7 - лампочки огней торможения «STOP», 8- лампочки подсветки номера, 9 - фонарь габаритный передний, 10 - габаритный фонарь.

1.2.2. ГИДРАВЛИЧЕСКИЙ ПРИВОД НАПОЛЬНОГО ТРАНСПОРТЕРА

Гидравлический привод напольного транспортера разбрасывателя передаётся через коробку передач с помощью гидравлического двигателя, питаемого гидравлическим маслом под давлением из гидравлической системы трактора.

Скорость передвижения напольного транспортера (производительность разбрасывания навоза) регулируется и может быть изменена путем установки регулировочного винта 2 регулятора расхода 1, установленного на передней стенке разбрасывателя с правой стороны. Поворачивая регулировочный винт по часовой стрелке, мы увеличиваем скорость движения транспортера, а поворачивая в обратном направлении - уменьшаем. Во время разгрузки по мере уменьшения массы навоза наступает незначительное увеличение скорости движения транспортера. Установлена только скорость движения транспортера назад. Изменение направления движения транспортера вперед происходит после изменения направления питания в тракторе (при помощи распределителя трактора) после открытия клапана, находящегося при регуляторе расхода.

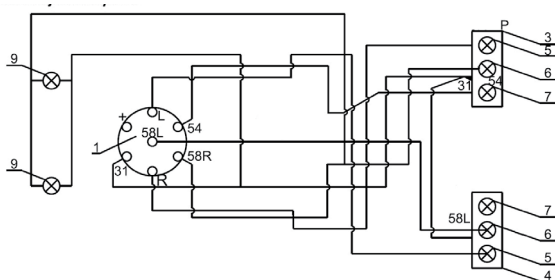

Рис. 4. Регулятор потока.
1-регулятор расхода, 2-регулирующий винт.

В качестве дополнительного оборудования в наличии имеется система для самостоятельной установки, задачей которой является подключение к одной секции гидравлики на тракторе. Управление заслонкой и одновременно напольным транспортером осуществляется с использованием распределителя, дополнительно установленного на навозоразбрасывателе, и управляемого из кабины при помощи тяг Буудена.

Чтобы установить адаптивную систему самостоятельно, необходимо:

1. Отвинтить 4 гидравлических шланга, соединяющих трактор с разбрасывателем,
2. Привинтить к разбрасывателю тросовый распределитель, входящий в комплект поставки,
3. В секции расположенной с правой стороны разбрасывателя, ответственной за привод напольного транспортера, следует установить двухпозиционную защелку, входящую в комплект поставки,
4. Подключить к распределителю тяги боудена,
5. Подключить 2 гидравлических шланга, соединяющих распределитель с трактором (вход с боковых сторон распределителя),
6. Подключить 4 гидравлических шланга под выходы из секции распределителя (соединяющие с стальными проводами заслонки - с левой стороны разбрасывателя, а также с системой регулятора скорости движения напольного транспортера - с правой стороны).

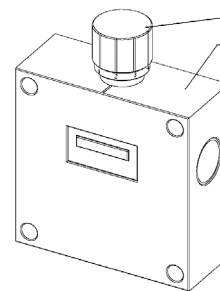
В случае если у Вас появятся вопросы, Вы можете воспользоваться чертежом, который находится в каталоге запасных частей, на котором представлена односекционная гидравлика разбрасывателя. Теоретические дозы навоза при скорости вращения ВОМ трактора 540 об/мин и давлении в гидравлической системе 13 МПа можно плавно регулировать в диапазоне от 0,2 до 1,3 м/мин.



ОСТОРОЖНО!

Будьте предельно осторожны при регулировке режущего ножа. Следует выключить двигатель трактора, вынуть ключ из замка зажигания и затянуть ручной тормоз трактора.

1.2.3. РАСТРЯСЫВАЮЩИЙ АДАПТЕР

Адаптер состоит из рамы, на которой вертикально установлены 4 шнековых барабана, приводимых в движение шарнирно-телескопическим валом, валами привода и коробкой передач, установленной в раме адаптера. Привод передается от ВОМ трактора.

Рама адаптера соединена с рамой разбрасывателя, при помощи двух пальцев, установленных в держателях нижней рамы рис. 8 поз.1 и привинчена к кузову болтами рис. 8 поз. 2

Чтобы снять адаптер, следует:

- Отключить от передачи адаптера шарнирно-телескопический вал,
- Отвинтить болты, соединяющие адаптер с бортами, и снять адаптер,
- Используя крановое устройство с грузоподъемностью мин. 600 кг, снять адаптер,



Рис. 5. Установка адаптера



ОСТОРОЖНО!

Вертикальные адаптеры и приставку можно устанавливать и снимать с помощью грузоподъемных устройств грузоподъемностью мин. 600 кг.

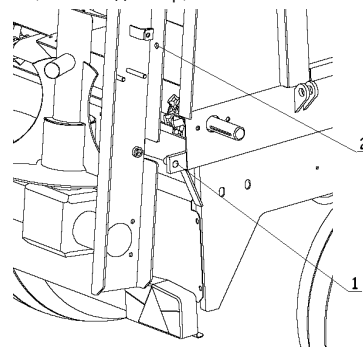
**ОСТОРОЖНО!**

Во время монтажа и демонтажа (ремонта) адаптера следует соблюдать специальные меры безопасности. В связи с большим весом элементов во время этих работ следует пользоваться грузоподъемными устройствами. Действия, связанные с монтажом и демонтажем должны выполнять два человека.

1.2.4. ТОРМОЗНАЯ СИСТЕМА

Навозорасбрасыватель N267 оснащен следующей тормозной системой:

- рабочий тормоз с пневматическим управлением, однопроводная пневматическая система,
 - стояночный тормоз с механическим ручным управлением,
- Схема пневматической тормозной системы



Рис. 6 Схема однопроводной пневматической тормозной системы.

1 - пневматический разъем навозорасбрасывателя, 2 - воздушный фильтр, 3 - управляющий клапан, 4 - воздушный бак, 5 - водоотводный клапан, 6 - ручной регулятор силы торможения, 7- контрольный разъем, 8 - пневматический мембранный серводвигатель, 9 - пневматический разъем второго навозорасбрасывателя.

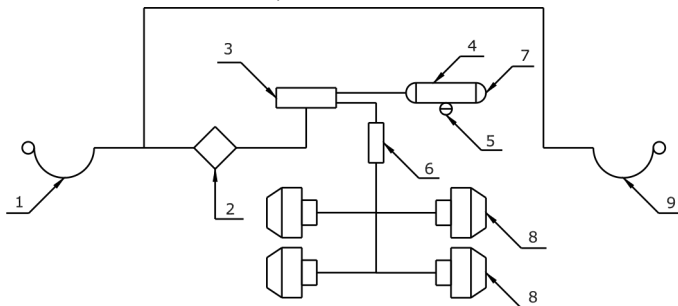
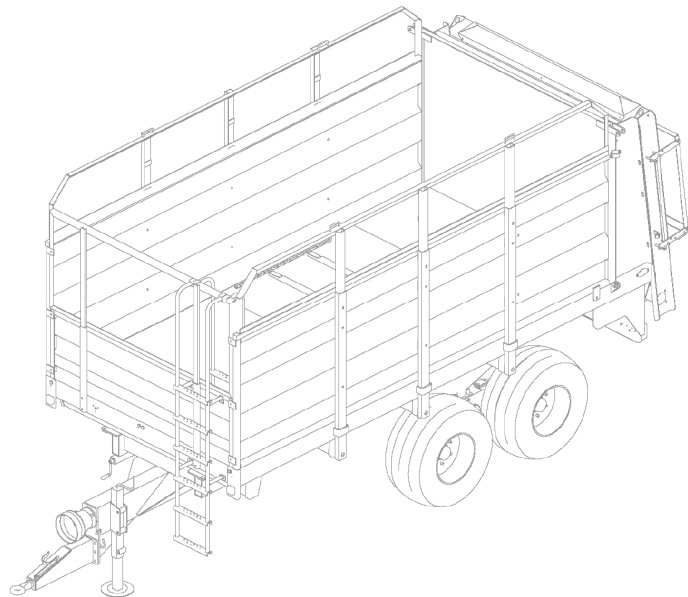

1.3. ХАРАКТЕРИСТИКИ РАЗБРАСЫВАТЕЛЯ

№	Содержание		
1. Общие данные			
1.	Вид транспортного средства	Навозоразбрасыватель	
2.	Производитель	ООО «METAL-FACH» 16-100 Сокулка, ул. Кресова, 62	
3.	Тип (модель)	N267	
4.	Вид кузова	бортовой	
5.	Место крепления заводского щитка	передняя поперечная балка рамы шасси	
6.	Место штамповки номера	на заводском щитке и под щитком	
II Размеры и вес		N267/1	N267
7.	Грузоподъемность [т]	6,0	8,0
8.	Длина, мм	5830	6300
9.	Ширина, мм	2360	2360
10.	Высота, мм	2670	2800
11.	Ходовая система:	Тандем (два независимых балансира без рессор)	
12.	Колесная колея, мм	1700	1790
13.	Межосевое расстояние, мм	1040	1040
14.	Размеры грузового пространства		
	- длина, мм	3600	4000
	- ширина, мм	2000	2000
	высота (надставка), мм	800 (500)	1150 (500)

15.	Грузовместимость [м³]	5,8	9,2
16.	Привод напольного транспортера	Напольный транспортер пластинчатый с гидравлическим приводом, с возможностью регулировки скорости передвижения	Напольный транспортер пластинчатый с гидравлическим приводом, с возможностью регулировки скорости передвижения
17.	Собственный вес [кг]	3150 включая на: <ul style="list-style-type: none"> • петля дышла 200 • на многоопорную ось 2950 	3400 включая на: <ul style="list-style-type: none"> • петля дышла 200 • на многоопорную ось 3200
18.	Разрешённый максимальный вес [кг]	9150 включая на: <ul style="list-style-type: none"> • петля дышла 1430 • на многоопорную ось 7720 	11500 включая на: <ul style="list-style-type: none"> • петля дышла 2500 • на многоопорную ось 9000
19.	Вид адаптера	Вертикальный с 4-мя разбрасывающими барабанами	Вертикальный с 4-мя разбрасывающими барабанами
20.	Вес адаптера, кг	440	470
21.	Привод адаптера	ВОМ трактора (540 Нм) № кат. 6R-602-7-BA-K601	ВОМ трактора (540 Нм) № кат. 6R-602-7-BA-K601
21.	Вал шарнирно-телескопический привода адаптера	540Нм с фрикционной муфтой, № кат. 8R-802-3-DA-C803	540Нм с фрикционной муфтой, № кат. 8R-802-3-DA-C803
22.	Ширина разбрасывания [мм]	8000	8000
23.	Внутренняя заслонка	Поднимаемая гидравлически	Поднимаемая гидравлически
24.	Отделка краёв бортов	Деревянная рейка	Деревянная рейка
25.	Лестница	Стандартное оснащение - расположена спереди	Стандартное оснащение - расположена спереди
26.	Шины	400-60/15,5 14PR	500-50/17 14PR
27.	Давление в шинах [кПа]	350	480
28.	Упоры для колёс	2	2

V Тормозная система			
29.	Рабочий тормоз		
	- вид	Механический, барабанный	Механический, барабанный
	- управление	Пневматическое, двухпроводная система,	Пневматическое, двухпроводная система,
	- действует на (число колёс)	4 колеса	4 колеса
30.	Стояночный тормоз		
	- вид	механический, барабанный	механический, барабанный
	- управление	механическое	механическое
	- действует на	2 колеса передней оси тандем	2 колеса передней оси тандем
VI Электропроводка			
31.	Номинальное напряжение, В	12, от агрегируемого трактора	12, от агрегируемого трактора
VII Эксплуатационные характеристики			
32.	Максимальная рабочая скорость, км/ч	8-10	8-10
33.	Максимальная транспортная скорость, км/ч	30	30
VIII Дополнительная информация			
34.	Давление в гидравлической системе трактора [МПа]	Макс. 18	Макс. 18

1.4. РАЗМЕРЫ РАЗБРАСЫВАТЕЛЯ



Рис. 7. Габаритные размеры разбрасывателя



Рис. 8. Габаритные размеры разбрасывателя

1.5. РАСПОЛОЖЕНИЕ ПИКТОГРАММ

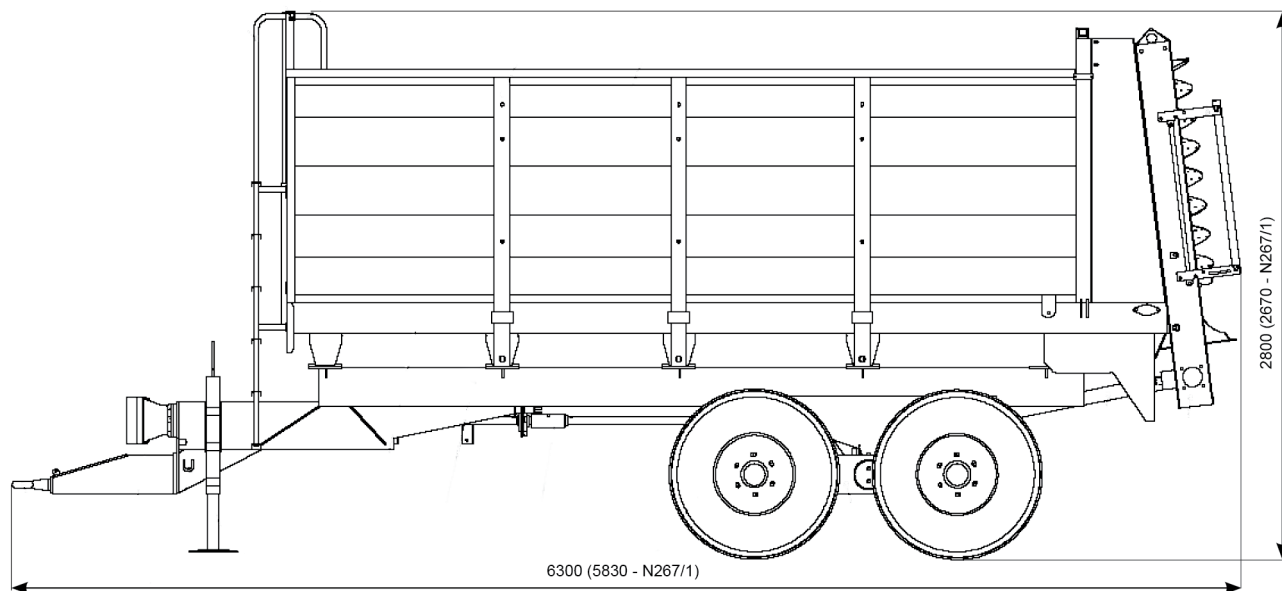
Особо опасные места обозначены на машине предупреждающими желтыми знаками безопасности и предупреждающими надписями. Во время эксплуатации машины следует обращать особое внимание и соблюдать осторожность во время пребывания в непосредственной близости обозначенных таким образом мест машины. Следует проверить соответствие заводского номера, указанного в руководстве по эксплуатации и в гарантийном талоне, с номером серии, выбитом на заводском щитке и на плече. Заводской щиток и выбитый заводской номер расположены на фронте рамы, с правой стороны машины.

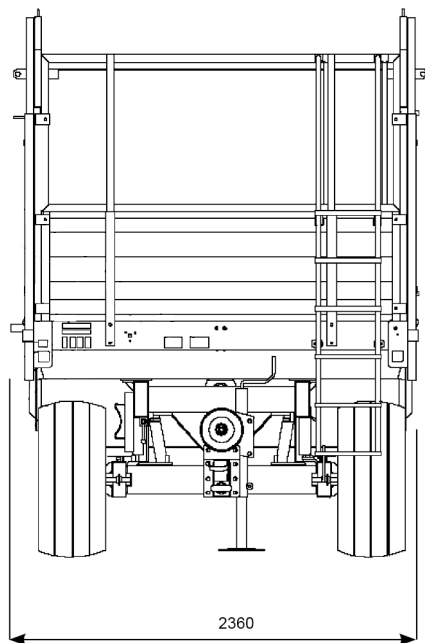

ОСТОРОЖНО!

Предупредительные наклейки должны быть всегда четкими. В случае если они станут неразборчивыми, замены механизма, на котором они были размещены или изменения покрасочного покрытия машины их следует купить в магазине или у местного дистрибьютора в качестве запасных частей и разместить в нужном месте.



Рис. 9. Расположение пиктограмм на разбрасывателе



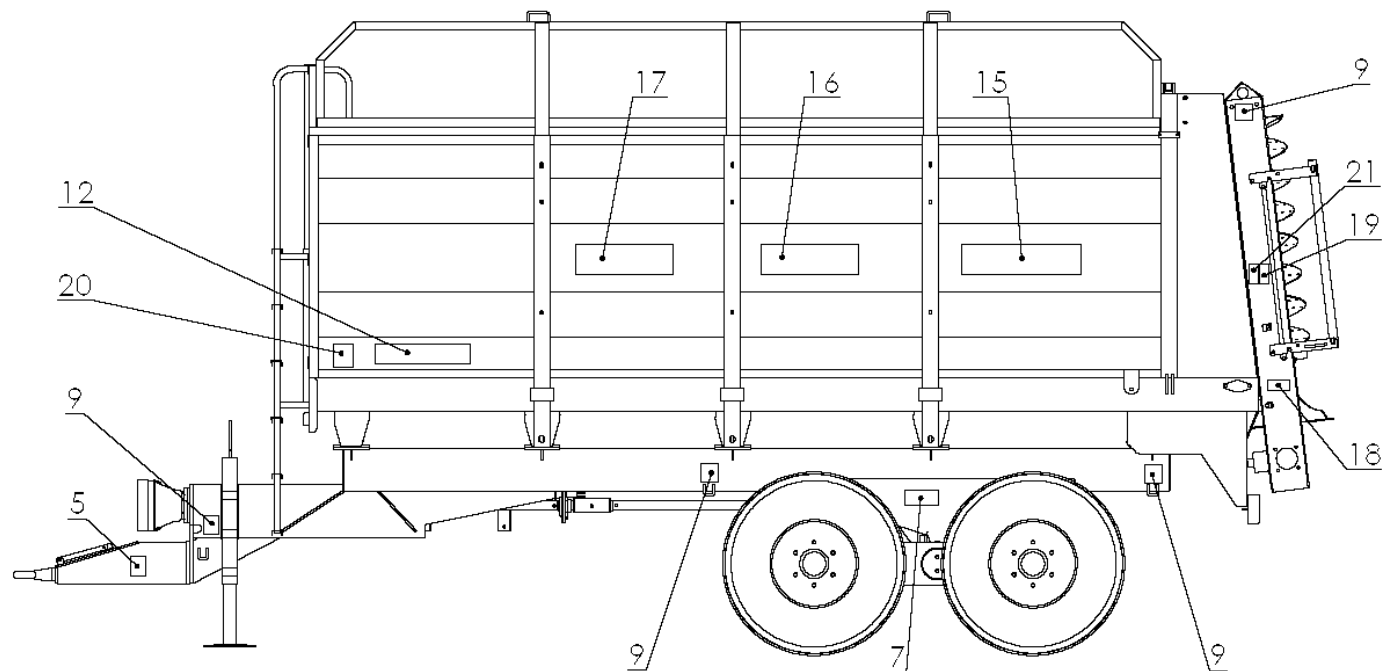

Рис. 10. Расположение пиктограмм на разбрасывателе

1.6. ПРЕДУПРЕЖДАЮЩИЕ СИМВОЛЫ

№ п./п.	Символ (знак) безопасности	Значение символа (знака) или содержание надписи	Место размещения на разбрасывателе
1.		Прочтите руководство по эксплуатации	На переднем борту грузового кузова
2.		Выключите двигатель и выньте ключ из замка зажигания.	На переднем борту грузового кузова
3.		Скорость вращения ВОМ - 540 оборотов в минуту.	На переднем борту грузового кузова
4.		Запрещается находиться между машиной и трактором, если двигатель работает.	На переднем борту грузового кузова
5.		Не приближайтесь к работающей машине. Соблюдайте безопасное расстояние от дышла во время его поднимания и опускания. Соблюдайте безопасное расстояние от дышла во время его поднимания и опускания.	Сцепка передняя
6.		Знак ограничения скорости.	Задняя балка
7.		Давление воздуха в шинах	Рама разбрасывателя, между колесами

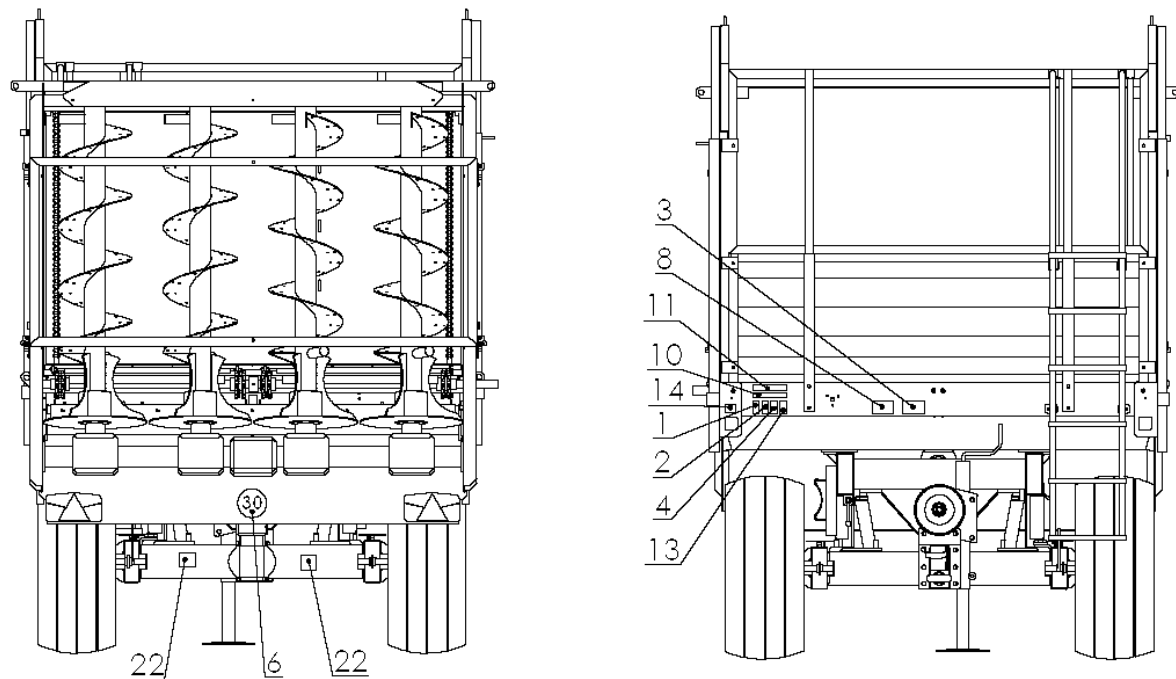
8.		Заводской щиток	На переднем борту грузового кузова
9.		Проушина для крепления крюков подъемных устройств	Рама разбрасывателя
10.		Предупреждающая надпись «Прицеп агрегатировать со сцепным устройством для одноосевых прицепов»	На переднем борту грузового кузова
11.		Предупреждающая надпись «Привод ВОМ выключать на поворотах»	На переднем борту грузового кузова
12.		Предупреждающая надпись «Прицеп агрегатировать со сцепным устройством для одноосевых прицепов»	На переднем борту грузового кузова
13.		Соблюдайте безопасное расстояние от энергетических линий	На переднем борту грузового кузова
14.		Обозначение механизма торможения.	На переднем борту грузового кузова
15.		Предупреждающая надпись «Грузоподъемность ... т»	На правом и левом борту грузового кузова.
16.		Логотип компании	На правом и левом борту грузового кузова.

17.		Информационная надпись	На правом и левом борту грузового кузова.
18.		«650 кПа» - шины 385/65R22,5 (MITAS) «Вес...кг»	Рама адаптера
19.		Соблюдайте безопасное расстояние. Не вкладывайте руки между роторами.	Рама адаптера
20.		Предупреждающий знак	На правом и левом борту грузового кузова.
21.		Разбрасываемые предметы. Следует соблюдать безопасное расстояние от машины	Рама адаптера
22.		Место нанесения смазки	Оси разбрасывателя

	Пользователь разбрасывателя обязан в течение всего срока эксплуатации заботиться о том, чтобы предупреждающие символы и надписи, размещенные на машине, были разборчивыми. В случае их повреждения или износа их следует заменить новыми.
ОСТОРОЖНО!	



1.7. ОБЩИЕ ПРАВИЛА БЕЗОПАСНОСТИ





Перед каждым запуском разбрасывателя его следует проверить с точки зрения безопасной работы.



1. Кроме указаний, содержащихся в данном руководстве, следует также соблюдать общепринятые действующие правила техники безопасности и предохранения от несчастных случаев.
2. Установленные знаки, предупредительные и информационные надписи содержат важные указания для безопасной эксплуатации - их соблюдение необходимо для Вашей безопасности.
3. Разбрасыватель можно включать только тогда, когда все требуемые устройства подключены и предохранены от случайного отключения или открытия (например, сцепное устройство-дышло, соединительные элементы).
4. Перед началом работы следует ознакомиться со всеми устройствами и элементами управления, а также их функциями. Во время работы на это не будет времени!
5. Прицеп запрещается использовать разбрасыватель лицам в состоянии алкогольного опьянения или под воздействием оудурманивающих средств, не прошедшим соответствующую подготовку и не имеющим соответствующие права на управление транспортными средствами.
6. Всю информацию, касающуюся безопасности труда, следует передать также всем другим пользователям разбрасывателя.
7. Прежде чем включить машину, проверьте, нет ли в непосредственной близости людей (детей, посторонних). Это особенно важно при плохой видимости.
8. Запрещается находиться внутри разбрасывателя во время движения, при подключении машины к трактору.
9. Подниматься на разбрасыватель можно исключительно в состоянии абсолютной неподвижности машины и при выключенном двигателе трактора.
10. Во время присоединения разбрасывателя к трактору и отсоединения его от трактора следует соблюдать особую осторожность.
11. Следует соблюдать допустимые нагрузки на оси, разрешённый максимальный вес и транспортные габариты.

12. Проверьте оснащение транспортного средства: подключение и работу тормозов и фар, опознавательный знак тихоходных средств и другие предохранительные устройства.
13. Перед выездом следует проверить работу фар и тормозов и подготовить разбрасыватель в соответствии с указаниями производителя.
14. Следует учитывать изменения в поведении транспортного средства, особенности рулевого управления и торможения, вытекающие из присоединения разбрасывателя и находящегося в нем груза.
15. Во время работы посторонним лицам запрещается находиться в зоне работы разбрасывателя.
16. Никто не может находиться между трактором и разбрасывателем, если трактор не заблокирован для предотвращения скатывания с помощью стояночного тормоза и/или подложенных под колеса упоров.
17. Во время остановки разбрасыватель и трактор следует заблокировать в неподвижном состоянии.
18. Скорость движения должна всегда выбираться с учетом условий окружающей среды. Избегайте резких поворотов при движении вверх или вниз по склонам.
19. Соблюдайте необходимое безопасное расстояние в зоне разворота разбрасывателя.
20. В случае необходимости движения задним ходом, следует обеспечить себе достаточную видимость (может понадобиться помощь другого человека).
21. При поворотах следует учитывать инерцию разбрасывателя и его груза.
22. Прикреплять защиты на перевозимый груз в разбрасывателе (с помощью цепей, брезента, пленки, сетки, транспортных ремней и т.п.) следует только при выключенном двигателе трактора и вынутым ключе из замка зажигания.
23. В случае функциональных неполадок присоединяемых элементов, их следует устранять только при выключенном двигателе и вынутом ключе из замка зажигания.
24. Прежде чем выйти из трактора, следует выключить двигатель трактора и вынуть ключ из замка зажигания. Затянуть ручной (стояночный) тормоз и заблокировать разбрасыватель с помощью клина/клиньев.

25. Подготовку разбрасывателя к работе (подсоединение гидравлических, пневматических шлангов и т.п.) следует выполнять при выключенном двигателе трактора и вынутым ключом из замка зажигания.
26. Производитель поставляет разбрасыватель в полностью собранном виде.

	Выключите двигатель трактора, выньте ключ из замка зажигания и затяните ручной тормоз трактора каждый раз перед тем, как выйти из кабины водителя. В случае какой-либо аварии следует обязательно выключить привод трактора.
ОСТОРОЖНО!	
	Нельзя включать транспортер при выключенном адаптере. Перед началом работы следует сначала поднять заслонку кузова, запустить адаптер, разогнать до полных оборотов ВОМ, а затем включить привод напольного транспортера.
ОСТОРОЖНО!	
	Во время выполнения каких-либо работ при механизмах разбрасывателя, соединенного шарнирным валом с трактором, следует выключить двигатель трактора и вынуть ключ из замка зажигания. Во время действий, связанных с обслуживанием (ремонт, техобслуживание), следует отключить шарнирный вал. Необходимо затянуть стояночный тормоз разбрасывателя и подложить клинья под колеса.
ОСТОРОЖНО!	
	Запрещается применять напольный транспортер для разгрузки таких материалов как уголь, дерево, камни, строительные материалы.
ОСТОРОЖНО!	

	<p>Запрещается пребывать в грузовом кузове при включенном приводе. Во время работы разбрасывателя запрещается пребывать людям в зоне разбрасывания.</p>
<p>ОСТОРОЖНО!</p>	<p>Следует убедиться, что никто не находится в зоне работы разбрасывателя.</p>
	<p>Запрещается превышать допустимую грузоподъемность и скорость, так как это может привести к повреждению машины, а также может угрожать безопасности дорожного движения. Во время работы или транспортировки на неровной территории скорость движения должна учитывать дорожные условия. Во время передвижения по дорогам общего пользования соблюдайте правила дорожного движения.</p>
<p>ОСТОРОЖНО!</p>	
	<p>Запрещается работать на местности с наклоном выше 8,5°. Следует обратить внимание, что во время разгрузки материала изменяется воздействие машины на трактор и изменяются условия маневрирования.</p>
<p>ОСТОРОЖНО!</p>	
	<p>Работа без защитных крышек механизмов, передвижение на разбрасывателе и его дышле без подключенных тормозов запрещена. Защитная сетка водителя должна быть обязательно размещена на передней части грузового кузова, а её верхний край должен находиться мин. 2,6 м от поверхности основания Шарнирно-телескопический вал должен быть оснащен комплектной защитой.</p>
<p>ОСТОРОЖНО!</p>	

	<p>Во время проезда разбрасывателя по дорогам общего пользования защитная сетка должна находиться в положении, закрывающем барабаны адаптера. Кроме этого, разбрасыватели, оснащенные заслонкой кузова, должны передвигаться по дорогам общего пользования с заслонкой в закрытом положении.</p>
<p>ОСТОРОЖНО!</p>	
	<p>Разбрасыватель могут обслуживать только совершеннолетние лица, имеющие разрешение на вождение трактора. Запрещается обслуживать машину лицам, находящимся в нетрезвом состоянии или под воздействием других одурманивающих веществ.</p>
<p>ОСТОРОЖНО!</p>	
	<p>Во время всех работ по демонтажу следует соблюдать осторожность, чтобы не получить травму. В случае травмы, немедленно промойте рану, продезинфицируйте с помощью перекиси водорода и обратитесь к врачу. Ранка, загрязненная навозом, может вызвать заражение бактериями столбняка.</p>
<p>ОСТОРОЖНО!</p>	

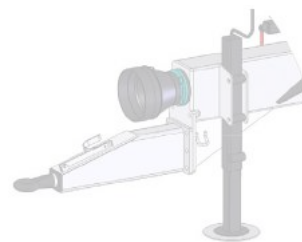

2. ВЗАИМОДЕЙСТВИЕ С ПРИВОДОМ

2.1. АГРЕГАЦИЯ РАЗБРАСЫВАТЕЛЯ С ТРАКТОРОМ.

Навозоразбрасыватель следует агрегатировать с трактором следующим образом:

- сцепите петлю дышла навозоразбрасывателя с нижней транспортно-сцепочной сцепкой трактора типа «hitch»,
- прикрепите шарнирно-телескопический вал, предохраняя цепями защиту вала от ее вращения во время работы,
- подключите электропроводку к электропроводке трактора и предохраните розетку от разъединения,
- соедините гидравлическую систему механизма привода разбрасывателя с наконечником гидравлической системы на тракторе, поворачивая вправо до упора гайку быстроразъемного соединения,
- соедините пневматическую систему рабочего тормоза,
- соедините гидравлическую систему заслонки кузова,
- затем проверьте надежность соединения разбрасывателя на сцепке трактора, действие электропроводки, рабочего тормоза, а также систем и приводов. Если системы исправны, можно отключить стояночный тормоз и сложить опору в транспортное положение.

	<ul style="list-style-type: none"> • После того как навоз разброшен, следует выключить привод адаптера, а затем опустить заднюю заслонку.
ОСТОРОЖНО!	

	<ul style="list-style-type: none"> • Очистку разбрасывателя следует проводить при отключенном приводе и выключенном тракторе. Следует соблюдать особую осторожность при очистке с поднятой заслонкой. Отсоединить шарнирно-телескопический вал от трактора.
ОСТОРОЖНО!	

	<ul style="list-style-type: none"> • Во время работы навозоразбрасывателя на поле материал в грузовом кузове перемещается в его заднюю часть. Это вызывает уменьшение давления на сцепку трактора, а тем самым, уменьшается сцепление задних колес трактора с грунтом. Это может в сложных полевых условиях (холмистая местность, влажный грунт) уменьшать силу тяги трактора. В связи с этим рекомендуется заключительный этап фазы разгрузки кузова разбрасывателя выполнять во время спуска со склона или на плоской местности.
ОСТОРОЖНО!	

2.2. ОТСОЕДИНЕНИЕ НАВОЗОРАЗБРАСЫВАТЕЛЯ ОТ ТРАКТОРА

Перед отсоединением навозоразбрасывателя от трактора следует поставить машину на стояночный тормоз, опустить опору рис. 11

Опора обеспечивает стабильность разбрасывателя с грузом и без груза.



Рис. 11. Опора навозоразбрасывателя N267, 267/1

	<p>Запрещается демонтировать опору или подпирать машину на временных опорах.</p>
ОСТОРОЖНО!	

3. ПЕРВЫЙ ЗАПУСК

Перед первым запуском разбрасывателя необходимо:

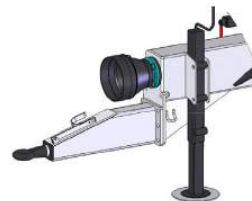
- внимательно ознакомиться с содержанием настоящего руководства,
- укомплектовать машину в зависимости от вида работы,
- проверить, все ли винты затянуты и правильно ли натянуты цепи,
- смазать все точки смазки,
- проверить уровень масла в передаче, а в случае обнаружения, что он слишком низкий - долить масло HIPOIL-15,
- провести предварительную обкатку разбрасывателя без груза на стоянке.

Обкатку следует проводить в течение около 15 минут, на уменьшенных оборотах привода трактора. Во время обкатки следует внимательно наблюдать, плавно ли работают механизмы, не заедают ли, нет ли скрежета и чрезмерного шума. После предварительной обкатки следует проверить, не ослаблены ли крепящие винты и проверить натяжение цепей. В течение около 20 первых часов работы все смазочные точки следует смазывать два раза в день. После этого следует поменять масло в коробке передач и проверить затяжку винтов и натяжение цепей. При необходимости снова отрегулируйте.

4. ЭЛЕМЕНТЫ ТЕКУЩЕЙ РЕГУЛИРОВКИ

4.1. РЕГУЛИРОВКА НАТЯЖЕНИЯ ЦЕПЕЙ ТРАНСПОРТЕРА

Цепи транспортера натягиваются с помощью винтов натяжителей, рис. 7 поз. 1, расположенных на передней стенке разбрасывателя. Степень натяжения цепей можно проверить, подняв цепь по середине длины пола кузова. Расстояние цепи от пола после натяжения ее вверх должно составлять 1 - 6 см. Расстояние цепи от пола после натяжения ее вниз должно составлять 1 - 6 см.

Регулировка осуществляется с помощью винтов 1. После натяжения цепи винтами 1, необходимо заблокировать корпуса натяжителей, затягивая винты 2 и блокируя их контргайками.



Рис. 12. Натяжение цепей транспортера.

4.2. РЕГУЛИРОВКА ЗАЗОРОВ ПОДШИПНИКОВ ХОДОВЫХ КОЛЁС

В новом разбрасывателе после проезда первых 100 км, а затем во время эксплуатации, после проезда очередных 1000 - 1500 км, необходимо проверить и при необходимости отрегулировать зазоры в подшипниках ходовых колес.

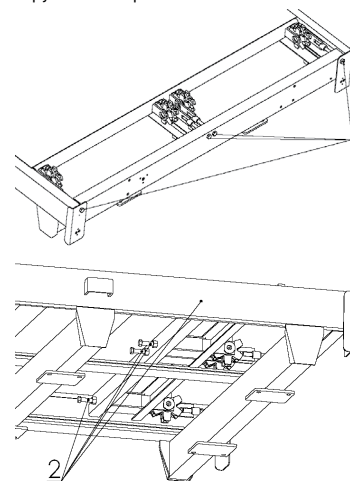

Рис. 13. Проверка зазоров подшипников колес.

Проверка зазоров подшипников колес осуществляется следующим образом:

- соедините разбрасыватель с трактором на нижней транспортной сцепке и включите тормоза трактора
- одну сторону разбрасывателя домкратом поднимите так, чтобы колесо не касалось земли и предохраните его от опускания, после чего, попытайтесь повернуть колесо, проверить зазор на подшипниках, рис. 11
- если колесо имеет слишком большой зазор, снимите крышку ступицы и выньте уплотнитель крышки и шплинт корончатой гайки, затем, вращая колесо, одновременно затяните корончатую гайку до полной остановки колеса
- затем отвинтите гайку на $1/6 \div 1/5$ оборота, до ближайшего желобка на шплинт
- Установите новый шплинт, прокладку и прикрутите крышку ступицы. Те же действия выполните с остальными колесами.

4.3. РЕГУЛИРОВКА СТОЯНОЧНОГО ТОРМОЗА

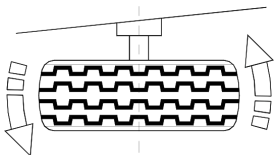
Стояночный тормоз регулируется путём предварительного натяжения тросика с установкой петли соответствующей длины на ее концах.

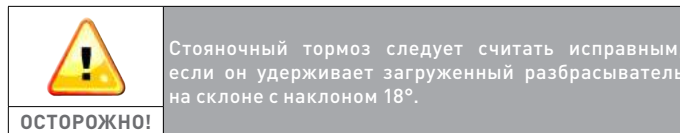

4.4. РЕГУЛИРОВКА РАБОЧЕГО ТОРМОЗА

Тормозную систему по мере износа накладок тормозных колодок следует регулировать. При чрезмерном холостом шаге гидроцилиндра следует выполнить регулировку следующим образом: снять шплинт поз. 3, отвинтить корончатую гайку поз. 1, ослабить рычаг распорки поз. 2, и переставить ее в направлении, противоположном движению торможения так, чтобы рычаг занял позицию перпендикулярную оси тормозного цилиндра в момент торможения. При чрезмерном износе накладок их следует заменить новыми. Каждый раз после регулировки следует затянуть корончатую гайку и предохранить ее новым шплинтом.



Рис. 14. Регулировка рабочего тормоза



5. РАБОТА РАЗБРАСЫВАТЕЛЯ

5.1. ПРИВОД АДАПТЕРА

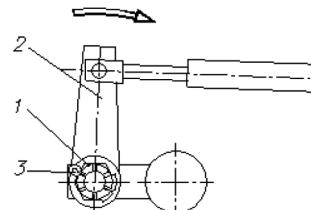
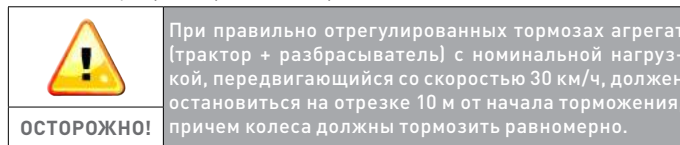
Барабаны адаптера приводятся в движение шарнирно-телескопическим валом, соединяющим ВОМ трактора с приводным валом из двух частей и шарнирно-телескопическим валом с предохранительной фрикционной муфтой. Эта муфта предохраняет приводную систему от повреждения вследствие роста значения вращательного момента, превышающего заводское значение.

Шарнирно-телескопические валы, применяемые в разбрасывателе

Тип машины	Символ вала	Номинальный момент	Номинальная длина	Передаваемая мощность	Муфты перегрузки
		Нм	мм	кВт	Нм
N267	6R602-7-BA-K601	540	1745	30	1600
N267/1	8R802-3-DA-C803	900	920	50	1500

	<ul style="list-style-type: none"> Вал должен иметь маркировку «СЕ». Применяйте только валы, оснащенные комплектными защитами. Запрещается применять шарнирно-телескопический вал с поврежденной защитой
	ОСТОРОЖНО!

При правильной эксплуатации предохранительная муфта не должна срабатывать. Срабатывание муфты сигнализирует перегрузку машины. Отсутствие разбрасываемого материала во время работы сигнализирует срабатывание предохранительной фрикционной муфты. Следует устранить причину перегрузки (это может быть, напр., шнур, намотавшийся на барабан, или заклинившийся между барабанами штифт).

	<ul style="list-style-type: none"> Перед устранением затора следует выключить двигатель трактора и вынуть ключ из замка зажигания. Отсоединить шарнирно-телескопический вал от трактора. Перед тем как включить машину после устранения причины перегрузки и непосредственно перед включением привода, необходимо на короткое время изменить направление движения транспортера на противоположный. (Изменение направления движения транспортера происходит после изменения направления питания в тракторе распределителем трактора).
	ОСТОРОЖНО!

5.2. ЗАГРУЗКА И РАЗГРУЗКА

Навоз можно загружать на разбрасыватель механически. Для того чтобы использовать грузоподъемность разбрасывателя при загрузке навоза с длинной соломой, допускается загрузка навоза максимально 10 см от верхнего края кузова. Навоз с длинной соломой не следует загружать непосредственно на барабаны адаптера, так как это может привести к повреждению привода. Груз не должен свисать с бортов кузова. По окончании работы или по мере необходимости следует удалять навоз, который может собираться на задней балке, рядом с цепными колесами, на барабанах разбрасывателей и на валах привода. Чрезмерное загрязнение приведет к перегрузке трактора и удлинению цепей транспортера.

	<ul style="list-style-type: none"> После того как навоз разброшен, следует выключить привод адаптера, а затем опустить заднюю заслонку. Очистку разбрасывателя следует проводить при отключенном приводе и выключенном тракторе. Следует соблюдать особую осторожность при очистке с поднятой заслонкой. Отсоединить шарнирно-телескопический вал от трактора.
	ОСТОРОЖНО!

	<ul style="list-style-type: none"> Во время работы навозоразбрасывателя на поле материал в грузовом кузове перемещается в его заднюю часть. Это вызывает уменьшение давления на сцепку трактора, а тем самым, уменьшается сцепление задних колес трактора с грунтом. Это может в сложных полевых условиях (холмистая местность, влажный грунт) уменьшать силу тяги трактора. В связи с этим рекомендуется заключительный этап фазы разгрузки кузова разбрасывателя выполнять во время спуска со склона или на плоской местности.
ОСТОРОЖНО!	

5.3. ГИДРАВЛИЧЕСКАЯ СИСТЕМА

Навозоразбрасыватель может быть оснащён односекционной или двухсекционной гидравлической системой.

Управление гидравликой в односекционной системе осуществляется с помощью системы двух рычагов, поставляемых с разбрасывателем, предназначенных для размещения в кабине трактора. Эти рычаги управляют двухсекционным распределителем, питаемым непосредственно от трактора. Один рычаг служит для включения и отключения привода заслонки, а второй для включения и выключения напольного транспортера.

В двухсекционной системе гидравлические провода привода заслонки и транспортера подключены непосредственно к трактору. Управление осуществляется из кабины путем включения или выключения соответствующих секций гидравлических выходов трактора.

6. ПЕРИОДИЧЕСКИЕ ТЕХОСМОТРЫ

Периодическое техобслуживание разбрасывателя навоза следует проводить через каждые 50 часов эффективной работы разбрасывателя.

	<p>Для соблюдения безопасности, пожалуйста, обратите особое внимание на правильную работу стояночного и рабочего тормозов, системы передачи привода и ходовой системы.</p>
ОСТОРОЖНО!	

6.1. СМАЗКА

Смазка механизмов разбрасывателя, в соответствии с графиком смазок, обеспечивает более высокую производительность и защищает его от преждевременного износа.

Выполняя смазку, следует соблюдать следующие правила:

- перед тем как начать смазку, масленки и точки смазки должны быть тщательно очищены от грязи и пыли,
- накачивать смазку в масленку следует до момента, пока не покажется свежая смазка в щелях между соседними частями,
- чтобы нанести свежую смазку на подшипники ходовых колес, следует снять колеса со ступицами, промыть ступицы и шипы дизельным топливом, смазочные камеры ступиц заполнить свежей смазкой,
- замена масла в коробке передач должна выполняться непосредственно после работы разбрасывателя (в связи с повышенной температурой масла, что облегчает сливание масла из передачи),
- перед тем как залить свежее масло в коробку, ее следует прополоскать дизельным топливом.
- шарнирно-телескопические валы следует смазывать согласно инструкции по эксплуатации вала.

Действия по смазке подшипников колес следует сочетать с одновременным техосмотром и регулировкой тормозов. При замене подшипников ступиц колес следует удалить смазку из камеры ступиц. Через год эксплуатации следует снять ступицы с подшипниками, вымыть подшипники

и камеру в ступице, после чего наполнить свежей смазкой. Точки смазки представлены на схемах смазки.

Все точки смазки обозначены жёлтым цветом, их следует смазывать или проверять наличие в них смазки перед включением разбрасывателя. Следует смазывать смазкой ŁT-42, ŁT-43 или другой для высоконагруженных подшипников. Коробки передач наполнены маслом HIPOŁ 15.

Номер места смазки	Название механизма разбрасывателя, который необходимо смазывать	Вид смазывающего вещества	Способ смазки
1	Колеса натяжителей транспортера	ŁT-42 или ŁT-43	точки смазки
2	Подшипник заднего вала транспортера	ŁT-42 или ŁT-43	точки смазки
3	Подшипник расширителей	ŁT-42 или ŁT-43	точки смазки
4.	Подшипник ходовых колес	ŁT-42 или ŁT-43	периодическая замена
5	Цепь транспортера	масло hipol 15	наносите на поверхность
6	Опора	ŁT-42 или ŁT-43	периодическая замена
7	Подшипник промежуточного привода	ŁT-42 или ŁT-43	точки смазки
8	Коробка передач	масло hipol 15	периодическая замена
9	Сцепка дышла	ŁT-42 или ŁT-43	периодическая замена
10	Ось балансира	ŁT-42 или ŁT-43	точки смазки

7. АВТОРИЗОВАННЫЙ СЕРВИСНЫЙ ЦЕНТР

7.1. ГАРАНТИЙНОЕ СЕРВИСНОЕ ОБСЛУЖИВАНИЕ

Производитель предоставляет гарантии на условиях, описанных в гарантийном талоне. Во время гарантийного срока ремонт выполняется авторизованными сервисными центрами торговых точек или сервисный центр производителя. Во время гарантийного срока ремонт выполняется авторизованными сервисными центрами торговых точек или сервисным центром производителя.

7.2. ТЕКУЩЕЕ СЕРВИСНОЕ ОБСЛУЖИВАНИЕ

По истечении гарантийного срока авторизованные сервисные центры торговых точек выполняют периодические техосмотры, регулировки и ремонты машины.

7.3. ЗАКАЗ ЗАПЧАСТЕЙ

Покупать запасные части можно в авторизованных торговых точках или заказывать их у производителя с указанием: фамилии и имени или названия компании и адреса заказчика. При оформлении заказа следует указать название, символ, заводской номер и год изготовления машины, наименование запчасти по каталогу, номер чертежа по каталогу или стандарта, количество заказываемых штук. Затем следует согласовать условия оплаты.

8. ТРАНСПОРТИРОВКА РАЗБРАСЫВАТЕЛЯ

8.1. ПЕРЕВОЗКА ГРУЗА

От продавца или производителя разбрасыватель необходимо транспортировать на колесах, агрегированный с трактором или на низкорамном прицепе. Перед погрузкой на низкорамный прицеп присоедините его к трактору и подключите провода тормозной системы. Въехать на низкорамный прицеп необходимо по установленным трапам. После въезда на низкорамную платформу, колеса загруженного прицепа следует заблокировать упорами. После этого отключите провода тормозной системы и отсоедините разбрасыватель от трактора. Затем закрепите разбрасыватель специальными ремнями, предназначенными для крепления груза во время транспортировки. Перед разгрузкой привезенного разбрасывателя, разложите трапы, а затем разблокируйте транспортные ремни, предохраняющие груз. Затем следует подъехать трактором и подключить провода тормозной системы. Потом удалите упоры из под колес прицепа. После выполнения всех перечисленных действий можно съезжать с разбрасывателем.

9. ДЕМОНТАЖ, УТИЛИЗАЦИЯ И ЗАЩИТА ОКРУЖАЮЩЕЙ СРЕДЫ:

В случае ремонта изделия изношенные части следует поставить в пункт сбора металлолома. Все действия, связанные с ремонтом и заменой изношенных компонентов должны осуществляться в соответствии с принципами охраны здоровья и безопасности труда. В случае утилизации всего изделия следует поставить его в пункт сбора вторичного сырья.

Каждую замеченную неисправность гидравлической системы, напр. утечку масла, следует немедленно устранить, предотвращая загрязнение окружающей среды. При замене масла нельзя допустить его разлития на грунт. Отработанное масло следует собирать в герметичные контейнеры (напр., из-под свежего масла) и периодически сдавать на заправочные станции.

Демонтаж машины должен осуществляться лицами, ознакомленными с его устройством и принципом работы. Во время демонтажа (ремонта) следует соблюдать общие правила техники безопасности во время технического обслуживания сельскохозяйственной техники. В связи с большим весом элементов (более 20 кг), во время работ по демонтажу следует пользоваться грузоподъемными устройствами.

Изношенные или поврежденные детали, оставшиеся после ремонта или утилизации, нельзя бросать в поле или на территории фермерского хозяйства. Их следует хранить в специально предназначенном месте (с ограниченным доступом людей и животных) и периодически сдавать в пункт скупки металлолома.

Утилизацию машины лучше всего поручить специализированной организации, занимающейся разборкой устройств и машин. Во время самостоятельной утилизации машины во время демонтажа следует сортировать части по виду материала: резиновые части, черные и цветные металлы. Резиновые элементы следует отдать для последующего использования (на переработку или утилизацию).

10. ОСТАТОЧНЫЙ РИСК

Навозоразбрасыватель изготовлен в соответствии с уровнем развития техники и современными требованиями по безопасности при его производстве. Хотя производитель прилагает усилия во время его разработки, производства и маркировки в целях устранения опасности во время его эксплуатации, техобслуживания и смазки, однако, некоторых элементов риска избежать невозможно.

Остаточный риск возникает из-за неправильного или ошибочного поведения лиц, обслуживающих машину. Самая большая опасность возникает при выполнении следующих запрещенных действий:

- обслуживание разбрасывателя несовершеннолетними лицами или лицами, не ознакомленными с руководством по эксплуатации
- обслуживание разбрасывателя лицами, находящимися под влиянием алкоголя или других одурманивающих веществ
- выполнение каких-либо работ при механизмах разбрасывателя, соединенного шарнирным валом с трактором, при включенном двигателе трактора
- начало работы с машиной без ознакомления с окружающей обстановкой и местом работы
- пребывание лиц на машине во время её работы или перевозки,
- использование шарнирно-телескопического вала без защит

При соблюдении таких рекомендаций и запретов как:

- внимательное ознакомление с руководством по эксплуатации
- предохранение машины от доступа детей и посторонних лиц,
- выполнение очистки, обслуживания и ремонта машины только обученными лицами, и при отключенном шарнирно-телескопическом вале
- запрещается вкладывать руки в запрещенные места,
- запрещается применять технически неисправную машину и без защитных кожухов на механизмах,
- запрещается использовать шарнирно-телескопический вал без всех защит
- запрещается находиться людям вблизи машины во время ее работы

- запрещается пребывать людям а машине во время её работы или перевозки
 - запрещается транспортировать машину без подключенной и исправной тормозной и осветительной систем
- Остаточный риск может быть исключен при эксплуатации разбрасывателя без риска для людей и окружающей среды.

	<p>Остаточный риск существует в случае невыполнения вышеизложенных рекомендаций.</p>
<p>ОСТОРОЖНО!</p>	

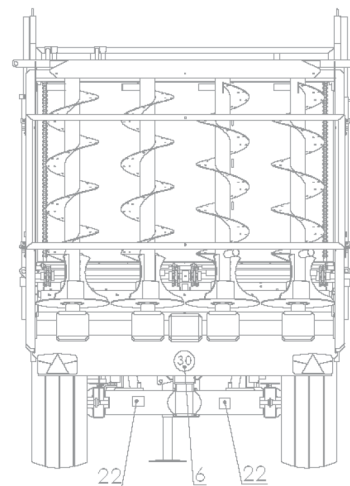

11. УСЛОВИЯ ГАРАНТИИ

1. Производитель передаёт разбрасыватель, разработанный и изготовленный в соответствии с действующими стандартами. Производитель гарантирует, что поставляемый разбрасыватель не имеет производственных дефектов.
2. ООО «METAL-FACH» гарантирует гарантийное сервисное обслуживание прицепа в течение 12 месяцев, считая с даты первой продажи, при его использовании в соответствии с назначением, при одновременном соблюдении указаний, содержащихся в данном руководстве по эксплуатации.
3. Документом, подтверждающим предоставление гарантии Производителем, является правильно заполненный торговой точкой гарантийный талон с подписью Клиента, подтверждающий принятие условий гарантии.
4. Гарантия качества распространяется на дефекты машины, вызванные её ненадлежащим исполнением, дефектами материалов и скрытыми дефектами.
5. Гарантия не распространяется на узлы и детали, подверженные нормальному эксплуатационному износу.
6. Гарантия не распространяется на механические повреждения и повреждения возникшие в результате неправильной эксплуатации, ненадлежащего технического обслуживания и неправильного регулирования разбрасывателя.
7. Гарантия не распространяется на повреждения, возникшие в результате неправильного хранения машины.
8. Потеря гарантии является автоматическим следствием самовольных изменений устройства, произведенных пользователем.
9. Производитель не несет ответственности за любые потери, повреждения или уничтожение изделия в результате других причин, кроме дефектов, присутствующих в самой машине.
10. Во время гарантийного срока изготовитель выполнит гарантийные ремонты дефектов, возникших по вине завода.
11. Гарантийный ремонт будет выполнен в течение 14 рабочих дней с даты подачи заявки/ доставки машины в указанный сервисный центр, или в другой согласованный двумя сторонами срок.
12. Гарантийный срок продлевается на время ремонта машины.
13. Ремонты, осуществляемые во время гарантийного срока, не охваченные гарантией, авторизованные сервисные точки выполняют за полную оплату. Перед началом такого ремонта, сервисная точка согласует его выполнение с пользователем, предлагая объем ремонта, планируемую стоимость и срок выполнения.
14. Решение о платном выполнении авторизованным сервисом ремонта разбрасывателя, на который в момент заявки ремонта действует гарантийный срок, должен принимать Клиент.

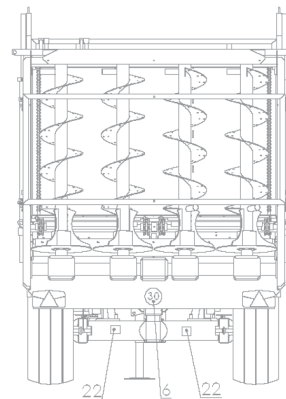

ОСТОРОЖНО!

Актуальная информация о наших изделиях доступна на веб-сайте www.metalfach.com.pl

METAL-FASH

16-100 СОКУЛКА

УЛ. КРЕСОВА, 62

ГАРАНТИЙНЫЙ ТАЛОН

НАВОЗОРАЗБРАСЫВАТЕЛЯ

N267

Гарантийное обслуживание от имени производителя осуществляет:

заполняет продавец

Дата изготовления

.....

Дата продажи

.....

Заводской номер

.....

Подпись продавца

.....

Имя и фамилия покупателя

.....
.....

Адрес

.....
.....

Подпись клиента.....

.....

.....

.....

.....

.....

.....

.....

.....

.....

.....

.....

.....

.....

.....

.....

.....

.....

.....

.....

.....

.....

.....

.....

.....

.....

.....

ПРОДАЖА **METAL-FACH®**

16-100 Сокулка, ул. Кресова, 62
тел.: +48 85 711 07 88, факс: +48 85 711 07 89
handel@metalfach.com.pl

СЕРВИСНОЕ ОБСЛУЖИВАНИЕ **METAL-FACH®**

16-100 Сокулка, ул. Кресова, 62
тел.: +48 85 711 07 80, факс: +48 85 711 07 93,
serwis@metalfach.com.pl

МАГАЗИН, ЗАПАСНЫЕ ЧАСТИ **METAL-FACH®**

16-100 Сокулка, ул. Кресова, 62
тел.: +48 85 711 07 81, факс: +48 85 711 07 93,
sklep.mf@metalfach.com.pl

METAL-FACH®

ООО «METAL-FACH»; УЛ. КРЕСОВА, 62; 16-100 СОКУЛКА